

SOLO RA1-35/ 50/60-9 R V.2



Napájanie z

1,5 W

Prúdenie vzduchu až

46 m³/h

Hladina akustického tlaku od

21 dBA

Ventilátor Solo je najvhodnejším riešením pre technické miestnosti, šatníky a šatne.

Nízka spotreba energie ušetrí elektrickú energiu tým, že zabezpečí čistý a čerstvý vzduch do každej miestnosti s rozlohou až 25 m². Oblasť je približná a závisí od noriem vetrania vo vašej krajine a od modelu ventilátora.



ÚSPORA ENERGIE A CENOVĎ DOSTUPNÉ

UŽÍVATELSKY PRÍVETIVÝ

Mechanizmus jednoduchého ovládania: prepínanie otáčok pomocou lankového spínača.

STAROSTLIVOSŤ

Rekuperuje tepelnú energiu a ohrieva privádzaný vzduch.
Pomáha kontrolovať úroveň vlhkosti vzduchu vďaka vstavanému senzoru vlhkosti.

PRAKTICKÝ

Zabraňuje vniknutiu prachu a cudzích predmetov.



Jednoduché ovládanie pomocou diaľkového ovládača.



Čerstvý a čistý vzduch tam, kde je to potrebné.





V chladnom počasí ohrieva čerstvý nasávaný vzduch na izbovú teplotu a odvádza zatuchnutý vzduch z priestoru.



Senzor vlhkosti a rýchlosť sú ovládaný tým diaľkové ovládanie.



Prevádzkové režimy:

- Výber rýchlosti 
- Senzor vlhkosti ON 
- Nočný mód 

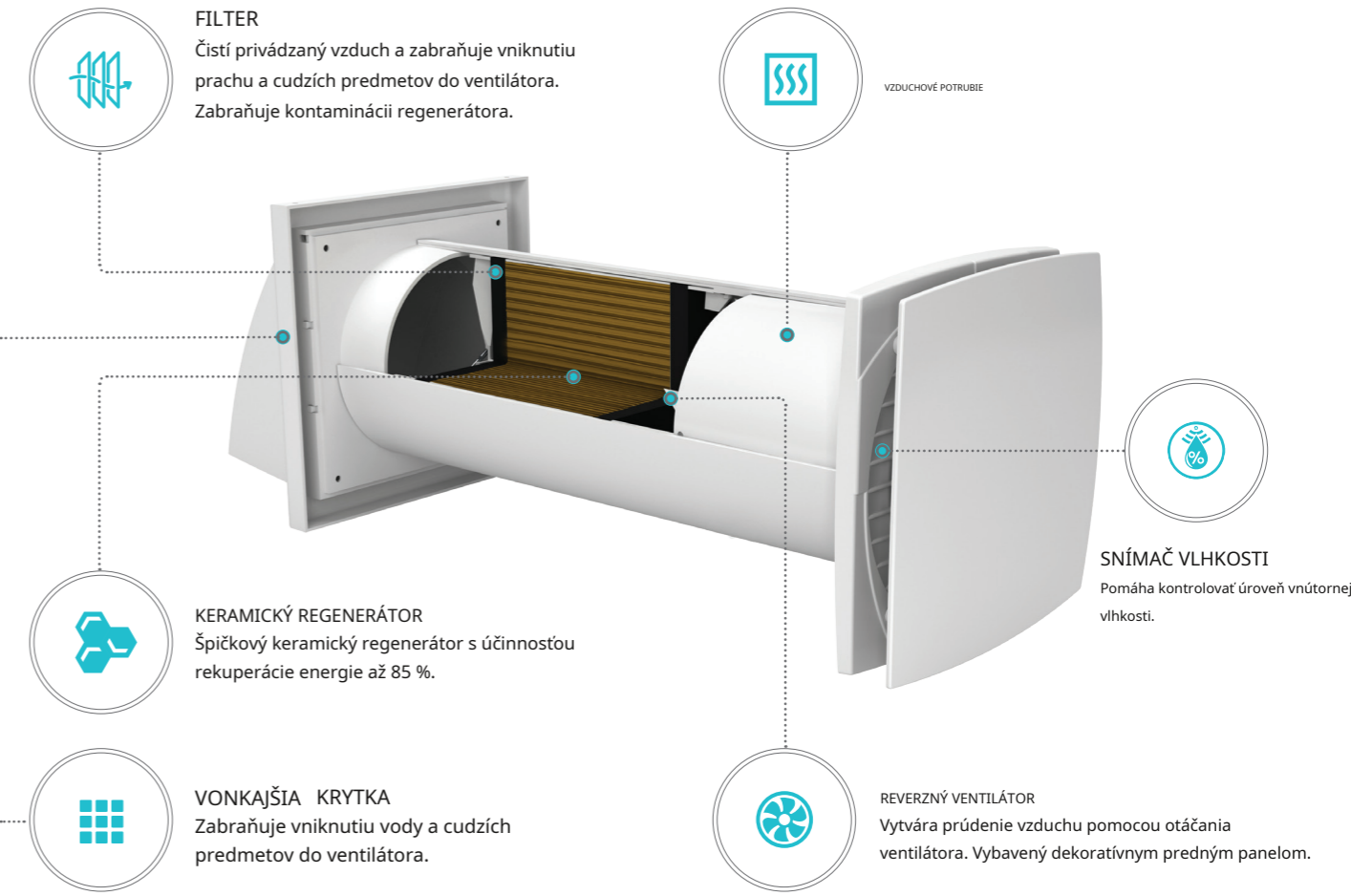

TECHNICKÉ DÁTA

Model	Solo RA1-35-9 R V.2	
Rýchlosť	I	II
Napätie jednotky [V/50 (60) Hz]		
Výkon [W]	1,50	2,30
Príkon [A]	0,046	0,047
Prietok vzduchu v režime vetrania [m³/h (l/s)]	30(8)	46(13)
Hladina akustického hluku vo vzdialenosti 3 m [dBA]	21	26
SFP [W/l/s]	0,36	0,36
Teplota prepravovaného vzduchu [°C]	- 15...+40	
Typ regenerátora	Keramické	
Účinnosť rekuperácie energie v súlade s DIBt LÜ-A 20 [%]	≤ 85	
trieda SEC	A	
Trieda ochrany	IP24	

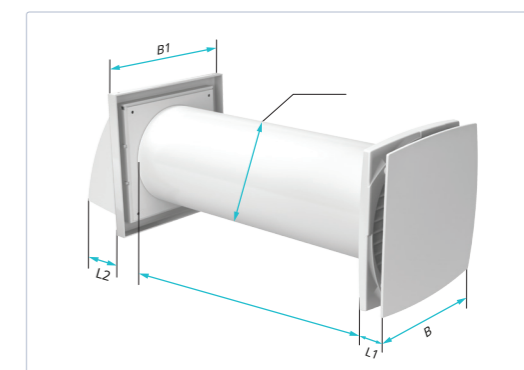

Модель	Rozmery [mm]					
	D	B	B1	L	L1	L2
Solo RA1-35-9 R V.2	107	150	153	305*~380	35	69

*Minimálna hrúbka steny